

# THERMAL LABEL PRINTER

## IMPRESORA TÉRMICA DE ETIQUETAS



## MODEL QOP-T10UB-DI



USB+BT



Label printing  
Impresión de etiquetas



50km



Speed / Velocidad  
160mm/sec.



Support / Soporta  
110mm



Support 4"x6" label  
Admite etiquetas de 4"x6"

Please read carefully before using your equipment  
and save it for future reference.  
Por favor lea cuidadosamente antes de usar su equipo  
y guárdelo para uso de futuras consultas.

# USER MANUAL / MANUAL DE USUARIO

# WARRANTY AND PRODUCT INFORMATION

These terms shall be governed and construed under laws of the jurisdiction in which the product was purchased, if any term here is held to be invalid or unenforceable, such term (in so far as it is invalid or unenforceable) shall be given no effect and deemed to be excluded without invalidating any of the remaining terms. Qian reserves the right to amend any term at any time without notice.





## **Print Label**

Android editing software  
Install Password:1234



## **Zlabel**

IOS editing software

**Version: April 2023**

Please install the driver from the CD-ROM.

# SAFETY TIPS

---

This section presents important information intended to ensure safety and effective use of the printer. Please read carefully.

## Notes on safety

- ⚠ Be sure to use the specified power source provided by our company.  
Connection to an improper power source may cause fire, explosion or damage to the printer.
- ⚠ Please don't open the paper warehouse cover when it is printing or when printing has just finished, do not touch the print head with hand or body, overheat may cause scald.

## Notes:

1. Do not store the printer in hot and humid area.
2. The printer's adapter needs a stable power 110~220 Volts. Please do not use other devices on the same power socket, to avoid voltage fluctuations.
3. Avoid water or conductive material (for example: metal). If water is present on the surface please turn off the power immediately.
4. Please ensure that a paper roller is always inserted in the printer to avoid damaging the printing roller and the printer head.
5. Please ensure that your printer is serviced and repaired by a qualified technician. No responsibility is taken for misuse and/or non-qualified servicing.
6. In order to ensure print quality and longevity of your printer, please ensure that only good quality paper rolls are used.
7. Please keep this manual in a safe place, where it can be accessed easily and used for your reference.

# APPEARANCE

---

Size: 226\*180\*147mm  
Weight: 1200g

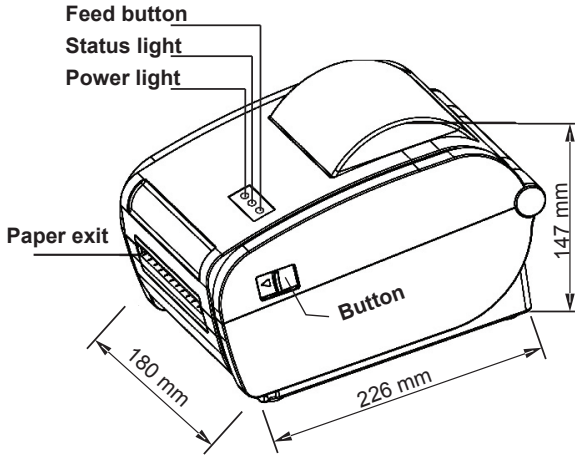

# THE INSTALLATION OF THE PAPER ROLL

---

The printer uses a thermal label paper and adapt for easy paper loading. So, the paper is very convenient to install. It also supports various paper specifications for printing.

Thermal paper installation method is as follows:

- (1) Open the printer's top cover.
- (2) Adjust the guide space according to paper size.
- (3) Insert the thermal paper into the paper guide.
- (4) Pull out a little portion of the paper from the printer and close the top cover.

## Thermal label paper installation method

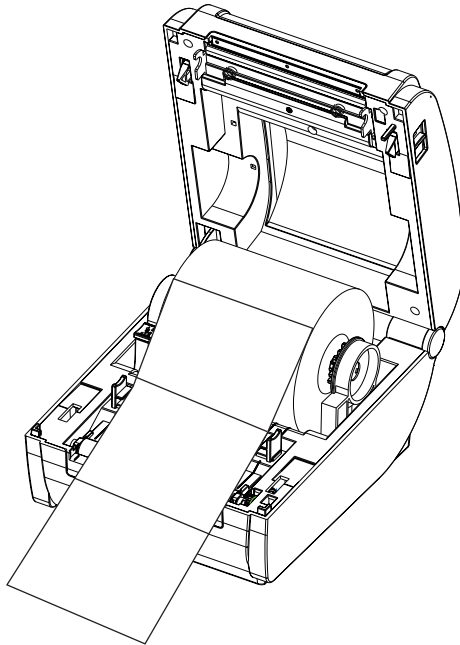

# Thermal receipt paper installation method

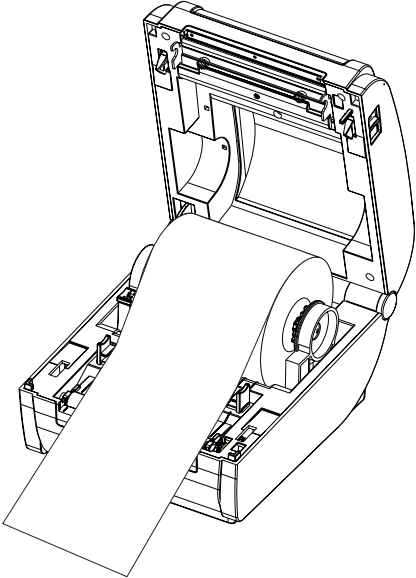

**Finger pinching prevention design**  
Press the cover bracket to the card slot to close the cover

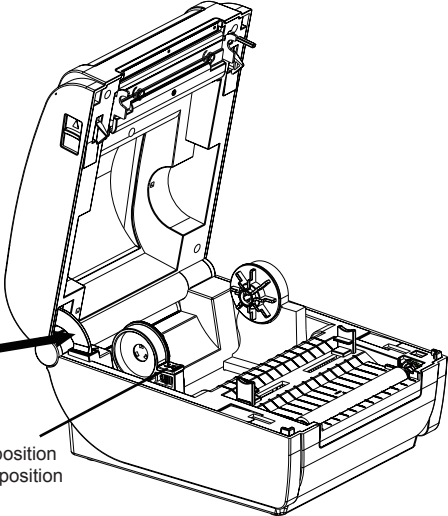

Lift the bracket button to adjust the position  
Press the bracket button to lock the position

# INSTRUCTION OF LED AND BUTTONS

---

Power(blue light)	Printer status
Off	Printer off
On	Printer is on and have paper
Flash	Printer is on and no paper
When printer power on, press the FEED button	Paper out /Label positioning detection
Hold down the FEED button in the shutdown state, and then power on the printer, when you see the BLUE light is ON-OFF then release the button	Print self-test page
Hold down the FEED button in the shutdown state, and then power on the printer, when you see the BLUE light is ON-OFF-ON, then release the button	HEX mode (press FEED button two times to exit HEX mode)
Hold down the FEED button in the shutdown state, and then power on the printer, when you see the BLUE light is ON-OFF-ON, then release the button. (If the printer is setting to another printing mode or something else, resulting in the printer not working properly, it is necessary to reset the correct printing mode of the printer.)	Change the print command between TSPL, CPCL and ESC/POS



# PRINTER DRIVER INSTALLATION

---

**Note:**

**A printing software is required to be used with this driver.**

Please install the driver from the CD-ROM.

1. Please choose “Yes” to allow the installation.

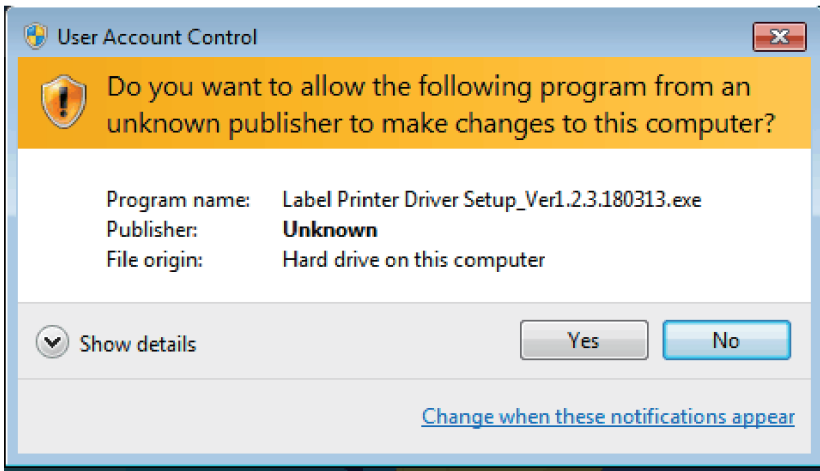

2. Please read the related terms carefully, and install it as agreement as below, then click “Next”.

3. If the printer is USB interface, click the “USB Port” to automatically identify the USB port, click “Install Driver”.

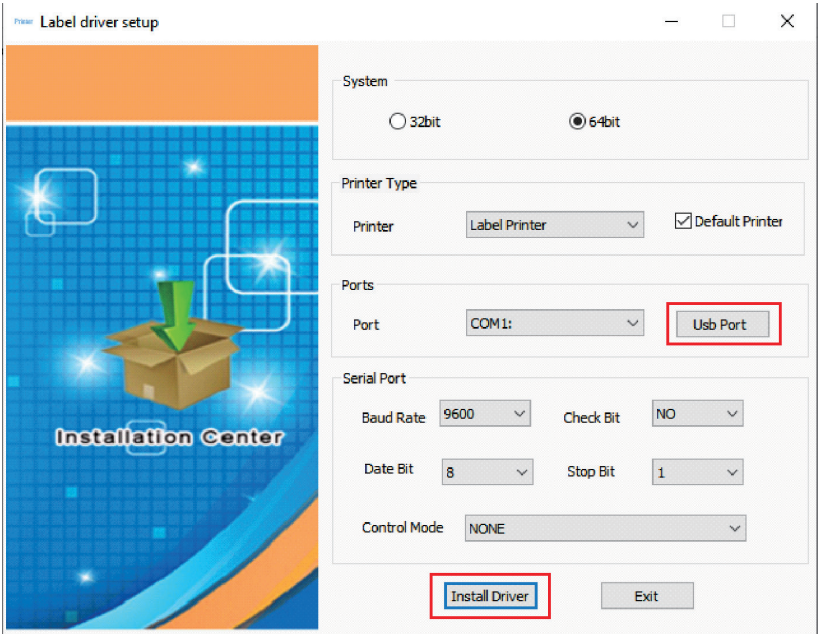

4. If label printer driver installation is successful, it will automatically pop up printer properties interface as shown below:

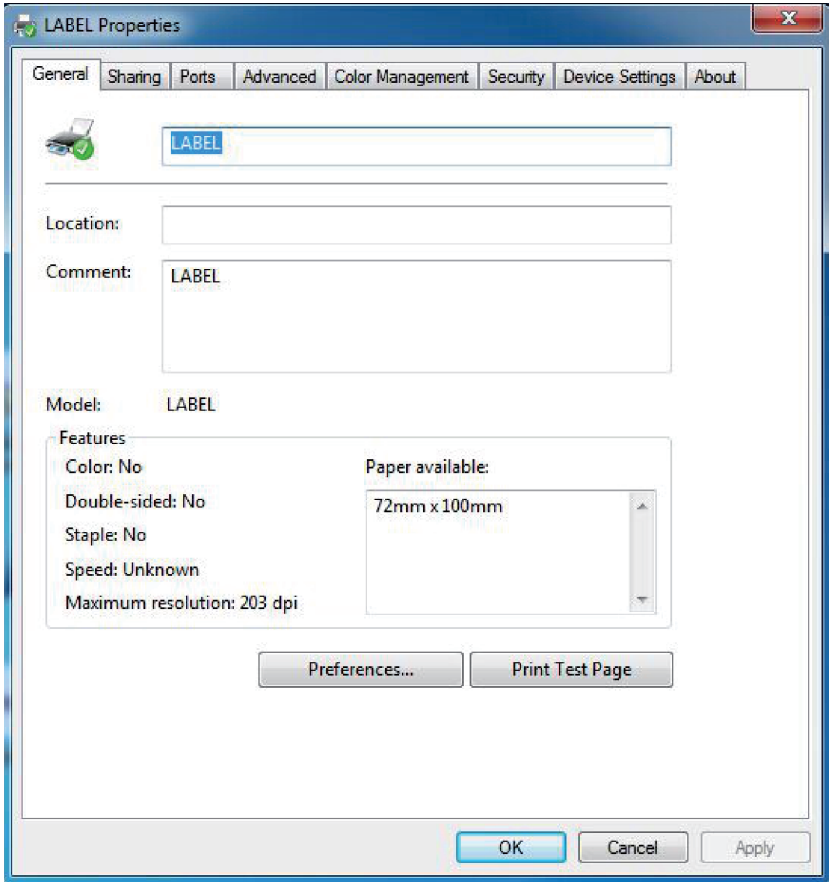

Click “Print Test Page”, if the printer prints a normal page, it indicates that the installation was successful.

**Note:**

If the printer prompts “Printing Error”, return to step 3, select USB0001, or USB002, or USB003... and test it again. Selection of label paper size.

The choice of label paper is based on the size of the label paper you use. as shown in below:

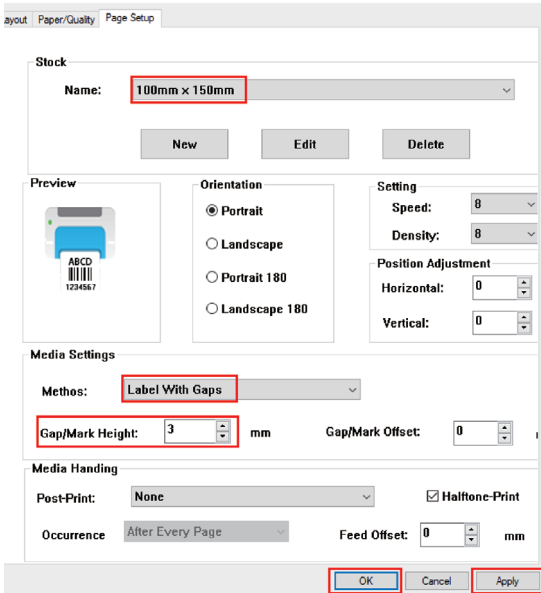
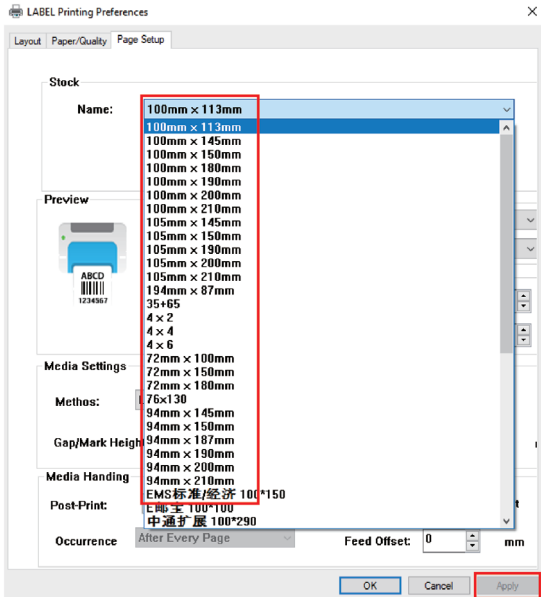

If it is not in the list, it needs to be created, as shown in below:

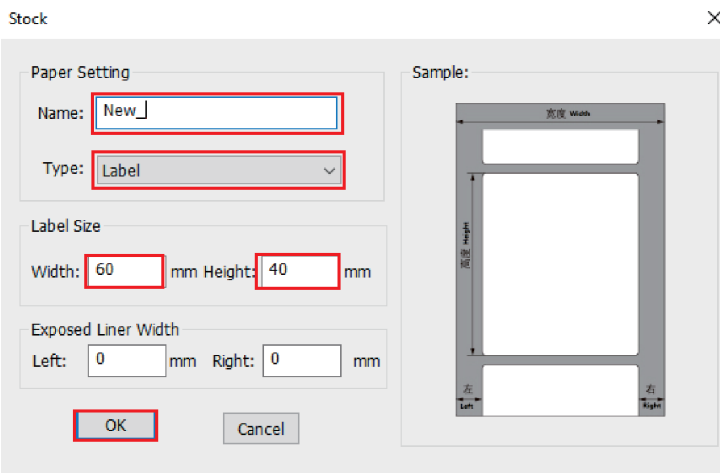
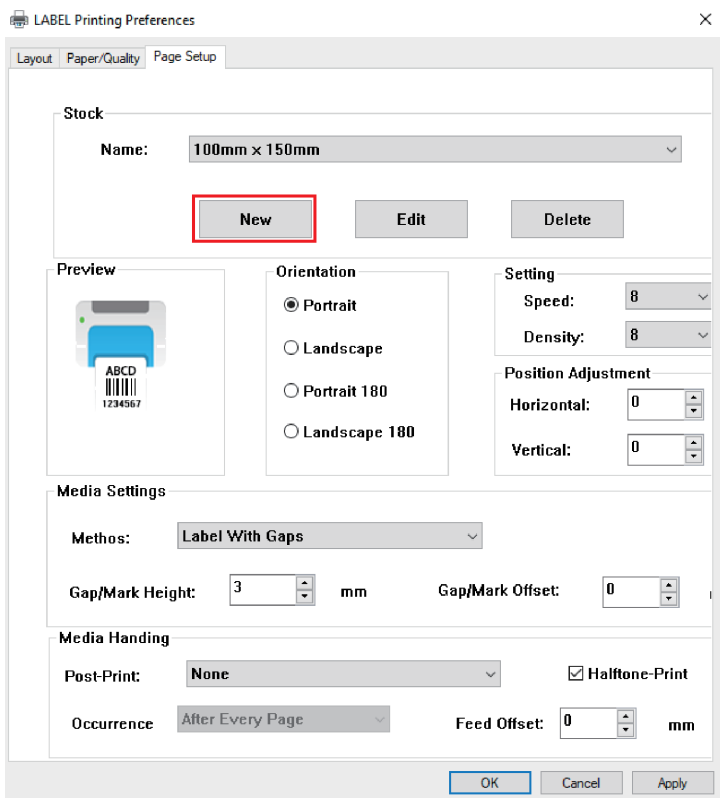

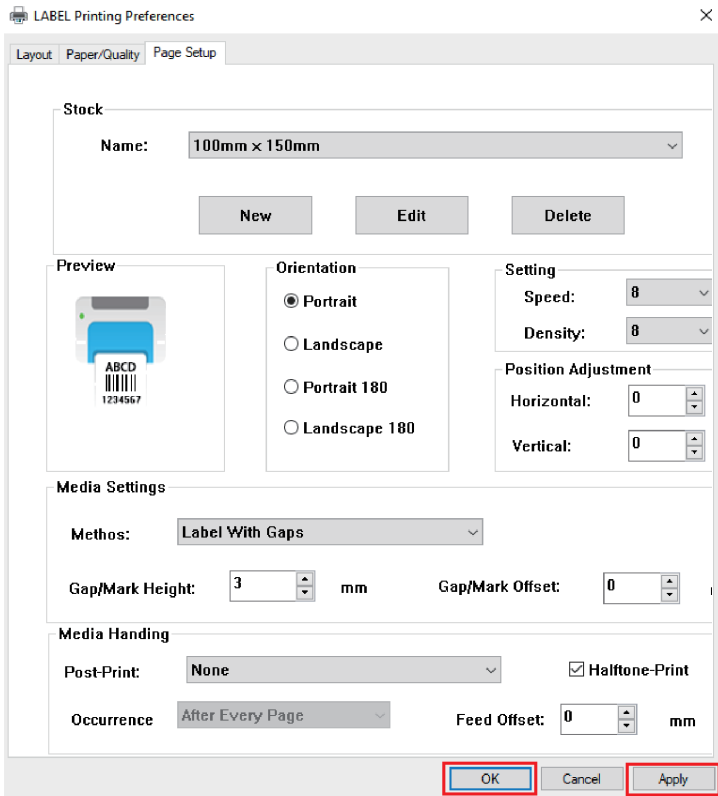

## The method of setting receipt paper type:

1. Open the Printer Preferences, find the Page Setup, and select the paper type as Continuous Paper. The operation is as follows:

If choose the “Continuous”, don’t need to change the gap height.

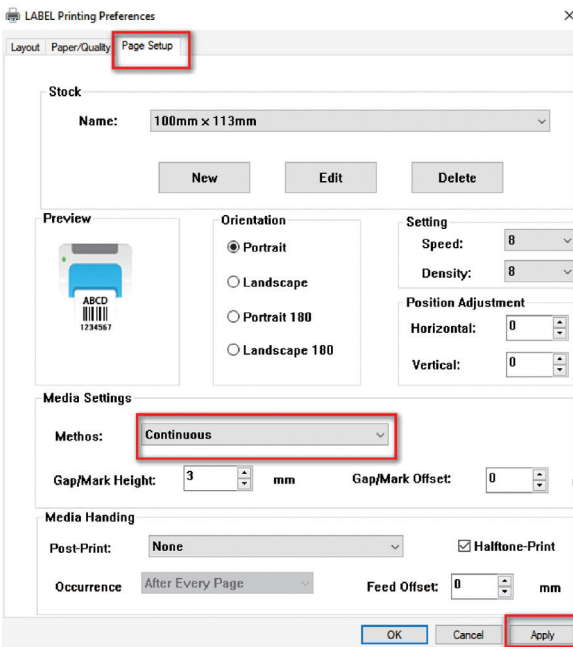
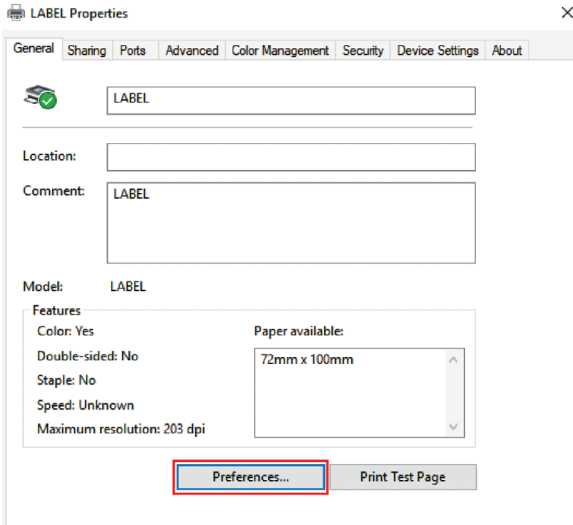

# THE BLUETOOTH CONFIGURATION

---

Please make sure the printer support Bluetooth connection.

**Step 1:** Make sure your device (like PC/Laptop) has Bluetooth function, and the Bluetooth is activated, shown as below:

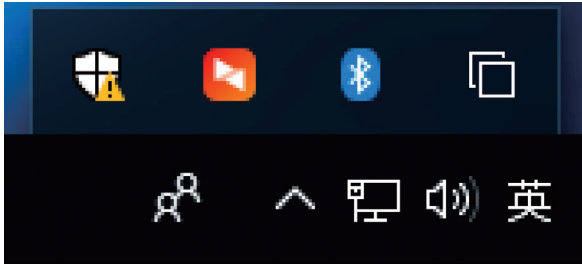

**Step 2:** Power on the Bluetooth printer.

**Step 3:** Click “Add a Bluetooth Device”, then choose “My device is set up according and ready to be found”, showed as below:

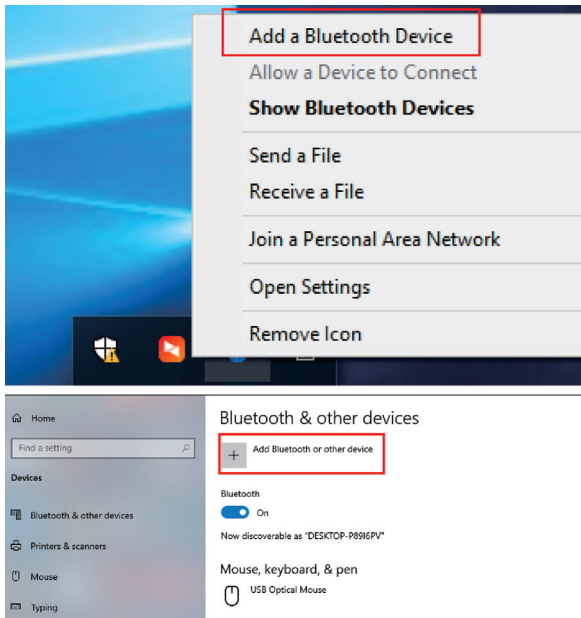



**Step 4:** Choose Bluetooth device, and then pls wait till to the blue-tooth printer is found (if the “Bluetooth Printer” is founded, it will be listed on the screen), shown as below:

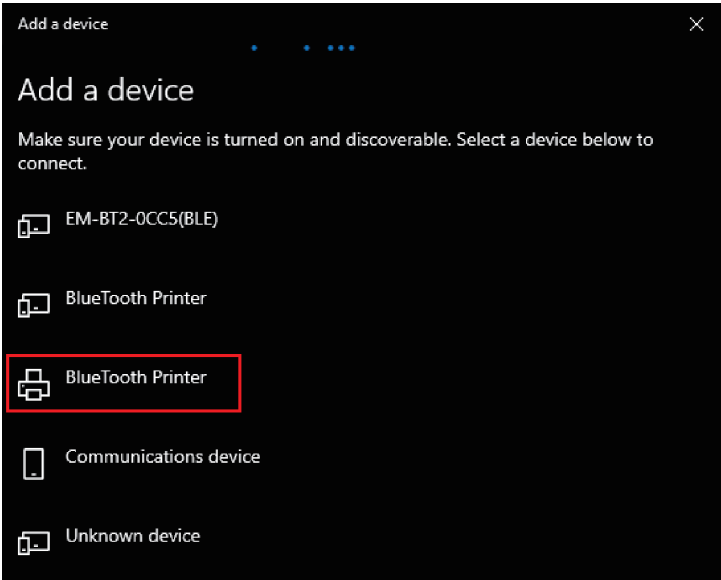
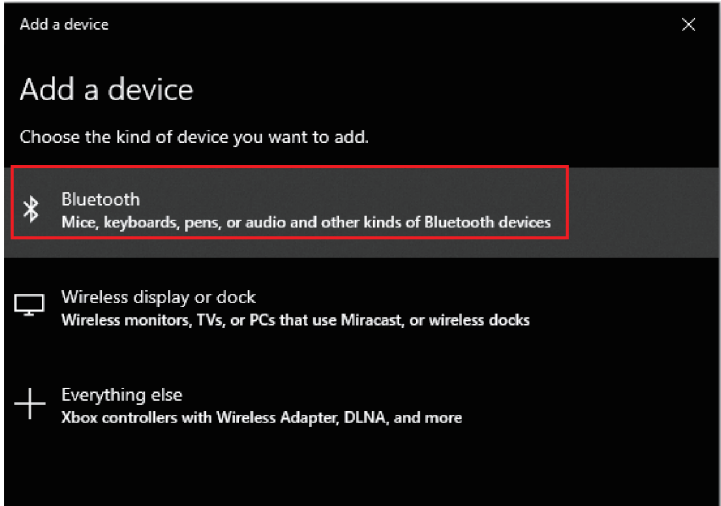

**Step 5:** Enter the PIN(1234) for Bluetooth Printer, then connect:

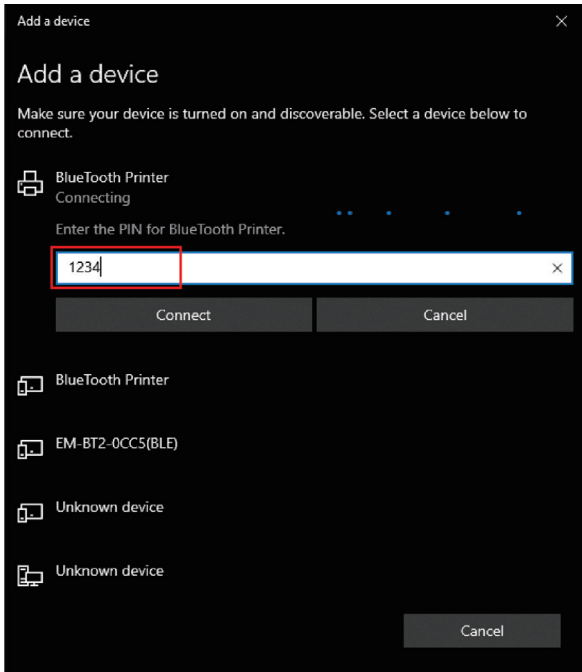

**Step 6:** If the bluetooth printer is shown “Paired”, that means it’s connected successfully, shown as below:

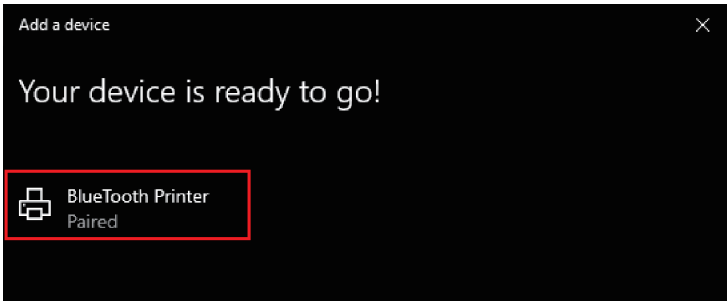

**Step 7:** The Bluetooth printer will be automatically assigned a COM port, pls click “More Bluetooth options” and check the Bluetooth Settings and find out the COM port what the Bluetooth Printer is assigned.

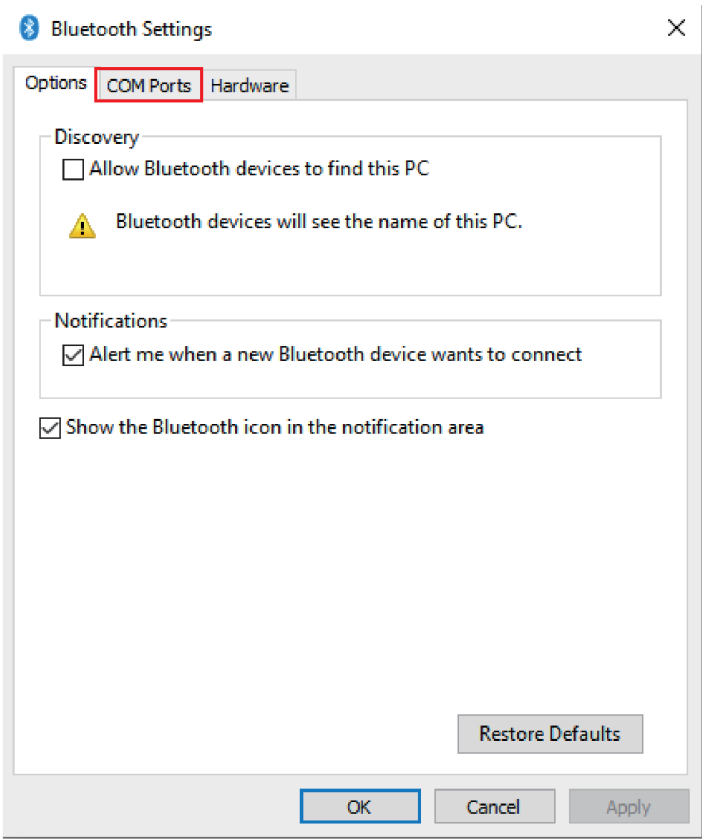
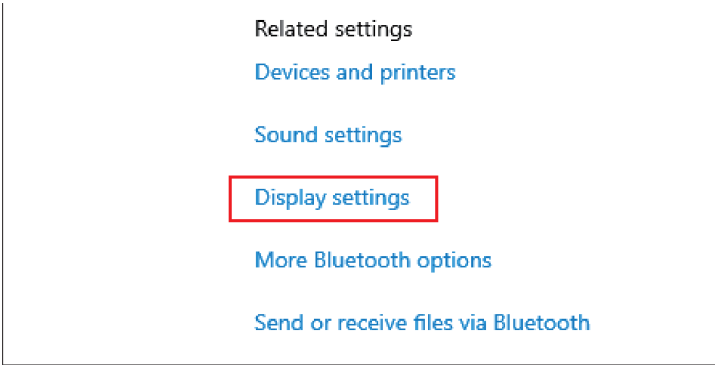

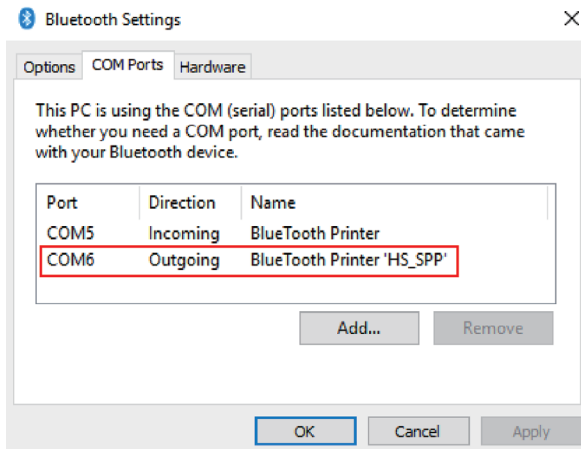

**Step 8:** Open the Printer Driver “Properties”, select the specific COM port which bluetooth printer is used. Remember that the COM port should be setting the corresponding baud rate same as Bluetooth serial port.(Factory Default Baud Rate : 115200, N, 8, 1.).

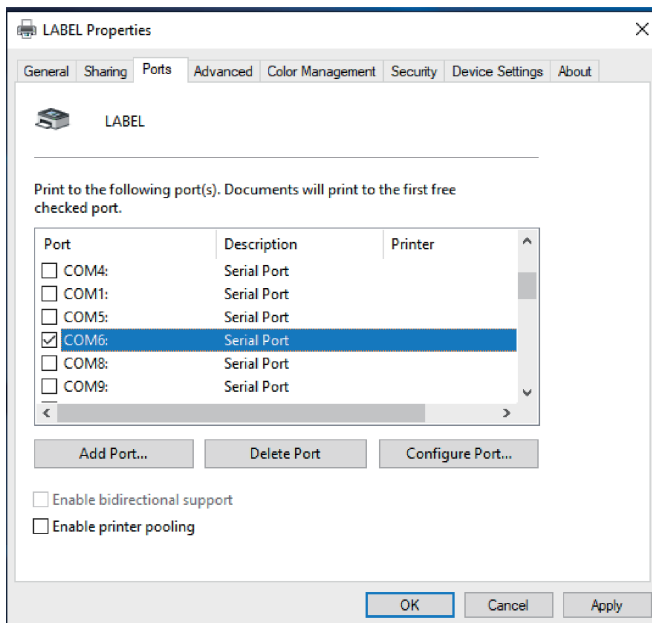

# LABEL EDITING SOFTWARE FOR WINDOWS SYSTEM

---

Please install the software from the CD-ROM, then find the Label Editing Software (For Windows) and install it.

# LABEL EDITING SOFTWARE FOR ANDROID&IOS SYSTEMS

---

**Please make sure the printer support Bluetooth connection.**

1. If the connected device is Android system, please go to Google Play store to download the app “Print Label” or scan the below QR code:



**Print Label**  
Android editing software

2. If the connected device is IOS system, please go to App Store to download the app“Zlabel”or scan the below QR code:



**Zlabel**  
IOS editing software

## HOW TO CLEAN THE PRINTER HEAD

---

### **Printer Cleaning:**

When the printer has the following conditions, you should clean the printer head:

- 1.The printer does not print clearly and the thermal paper is ok.
- 2.The printer print pages lengthways is not clear.
3. It's getting too noisy while feeding paper or printing.

### **Printer head cleaning steps are as follows:**

1. Power off the printer and open the paper warehouse cover, remove the thermal paper roll.
2. If the printer just finished printing, please wait for the print head to cool down.
3. Use a soft cotton cloth dipped in ethanol (please make sure there is no dripping), wipe the thermal printer head gently and remove any dust or stains.
4. Wait for the complete evaporation of any ethanol, then install the thermal paper roll back in the printer and close the paper warehouse cover, then print a test page.

### **Notes:**

1. Please ensure that the power is off when make maintenance.
2. Keep hands or other metal tools away from the surface of the

printer head, do not use tweezers to scratch the surface of the printer head and other sensitive parts.  
3. Do not use gasoline, acetone and other organic solvents for printer head cleaning.

## **LABEL CALIBRATION AND EXCEPTION HANDLING METHODS**

---

### **Label Calibration Processing :**

If your printer skip the paper when changed to different paper size, or the printer keep printing and never stop, the printer should be done the calibration, the method are as follows:

**Put the paper into the printer and power on the printer, when the power light is on, press and hold the “FEED” button for 5-6 seconds, till to the led light flashes and the buzzer beeps , then release the button. After that, restart the printer and test.**

#### **Note:**

The calibration operation may result in different calibration values due to different paper specifications. The calibration operation can be done according to different phenomena.

If the calibration operation is unsuccessful, turn off the printer can not solve the problem, we need to do the calibration operation again.

## **If the following phenomena occur after calibration:**

### **1) With paper, but the printer reports error:**

When this happens, take away the paper, power on the printer and wait for the red light to flash, then press and hold the “FEED” button, released the button after the red light flashes and the buzzer beeps, wait 2 seconds, then restart the printer and have a test.

### **2) Without paper, but the printer don' t report error:**

When this happens, take away the paper, power on the printer and press and hold the “FEED” button for 8-10 seconds, till to the red light flashes and the buzzer beeps in two times, then release the button, after that, restart the printer and have a test. (note: the red light flashing and buzzer beep in the first time is the label calibration, the red light flashing and buzzer beep in the second time is the paper out voltage calibration, the flashing frequency is different).

### **Note:**

**If the issue still not solved after you do the calibration, please contact your supplier.**



# GARANTÍA E INFORMACIÓN DEL PRODUCTO

Estos términos se registrarán e interpretarán de acuerdo con las leyes de la jurisdicción en la que se compró el producto, si alguno de los términos en este documento se considera inválido o inaplicable, dicho término (en la medida en que sea inválido o inaplicable) no tendrá efecto y se considerará excluido sin invalidar ninguno de los términos restantes. Qian se reserva el derecho de modificar cualquier término en cualquier momento sin previo aviso.





## **Print Label**

Software de edición  
para Android



## **Zlabel**

Software de edición  
para IOS

Contraseña para instalar: 1234

# Version: Abril 2023

Instale el controlador desde el CD-ROM.

# CONSEJOS DE SEGURIDAD

---

Esta sección presenta información importante destinada a garantizar la seguridad y el uso eficaz de la impresora. Léala atentamente.

## Notas sobre seguridad

Asegúrese de utilizar la fuente de alimentación especificada proporcionada por nuestra empresa. La conexión a una fuente de alimentación inadecuada puede provocar un incendio explosión o daños en la impresora.

Por favor, no abra la tapa del de papel cuando esté imprimiendo o cuando acabe de imprimir, no toque el cabezal de impresión con la mano o el cuerpo, el sobrecalentamiento puede causar quemaduras.

## Notas:

1. No guarde la impresora en un lugar cálido y húmedo.
2. El adaptador de la impresora necesita una alimentación estable de 110~220 voltios. Por favor, no utilice otros dispositivos en la misma toma de corriente, para evitar fluctuaciones de voltaje.
3. Evite el agua o materiales conductores (por ejemplo: metal). Si hay agua en la superficie, por favor desconecte la alimentación inmediatamente.
4. Por favor, asegúrese de que siempre hay un rodillo de papel insertado en la impresora para evitar dañar el rodillo de impresión y el cabezal de la impresora.
5. Asegúrese de que su impresora es revisada y reparada por un técnico cualificado. No se asume ninguna responsabilidad por el uso indebido y/o el servicio no cualificado.
6. Para garantizar la calidad de impresión y la longevidad de su impresora, asegúrese de utilizar únicamente rollos de papel de buena calidad.
7. Guarde este manual en un lugar seguro, donde pueda acceder a él fácilmente y utilizarlo como referencia.

# APARIENCIA

---

Tamaño: 226x180x147 mm  
Peso: 1200g

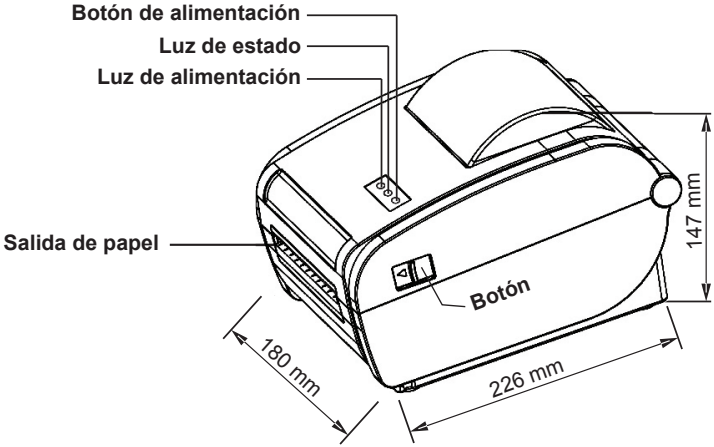

# LA INSTALACIÓN DEL ROLLO DE PAPEL

---

La impresora utiliza un papel de etiquetas térmico y se adapta para facilitar la carga de papel. Por lo tanto, el papel es muy cómodo de instalar. También admite varias especificaciones de papel para imprimir.

El método de instalación del papel térmico es el siguiente

- (1) Abra la cubierta superior de la impresora.
- (2) Ajuste el espacio de la guía según el tamaño del papel.
- (3) Inserte el papel térmico en la guía del papel.
- (4) Extraiga una pequeña porción del papel de la impresora y cierre la cubierta superior.

## Método de instalación del papel térmico para etiquetas

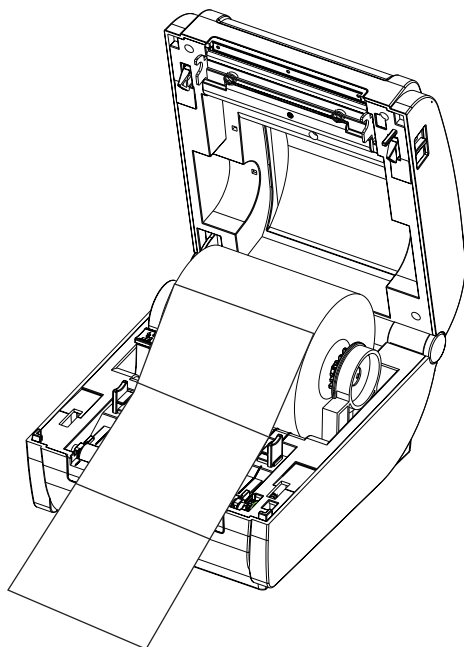

## Método de instalación del papel térmico para recibos

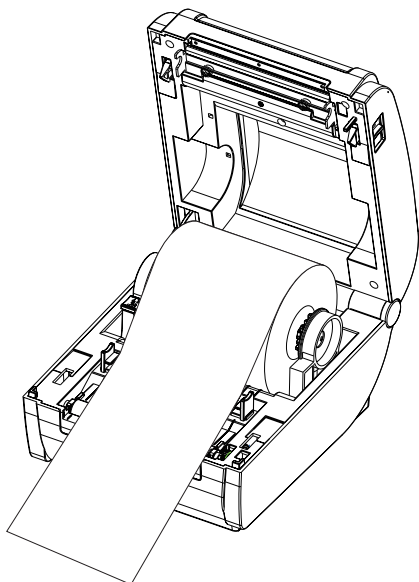

### Diseño para evitar pellizcarse los dedos

Presione el soporte de la tapa hacia la ranura de la tarjeta para cerrar la tapa

Levante el botón del soporte para ajustar la posición  
Pulse el botón del soporte para bloquear la posición

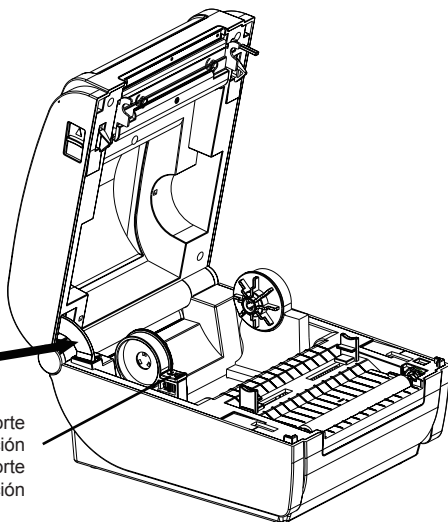

# INSTRUCCIONES DE LED Y BOTONES

---

Alimentación (luz azul)	Estado de la impresora
Apagado	Impresora apagada
Encendido	La impresora está encendida y tiene papel
Flash	La impresora está encendida y no hay papel
Cuando la impresora esté encendida, pulse el botón FEED	Detección de salida de papel/posicionamiento de etiquetas
Mantenga pulsado el botón FEED en el estado de apagado, y luego encienda la impresora, cuando vea que la luz AZUL está ON-OFF entonces suelte el botón	Imprimir página de autocomprobación
Mantenga pulsado el botón FEED en el estado de apagado, y luego encienda la impresora, cuando vea la luz AZUL prenda ON-OFF-ON, a continuación, suelte el botón	Modo HEX (pulse dos veces el botón FEED para salir del modo HEX)
Mantenga presionado el botón FEED en el estado de apagado, y luego encienda la impresora, cuando vea que la luz AZUL está ON-OFF-ON, entonces suelte el botón. (Si la impresora está configurando otro modo de impresión u otra cosa, lo que hace que la impresora no funcione correctamente, es necesario restablecer el modo de impresión correcto de la impresora).	Cambia el comando de impresión entre TSPL, CPCL y ESC/POS

# INSTALACIÓN DEL CONTROLADOR DE IMPRESORA

---

**Nota:** Se requiere un software de impresión para ser utilizado con este controlador.

Instale el controlador desde el CD-ROM.

1. Seleccione “Sí” para permitir la instalación.

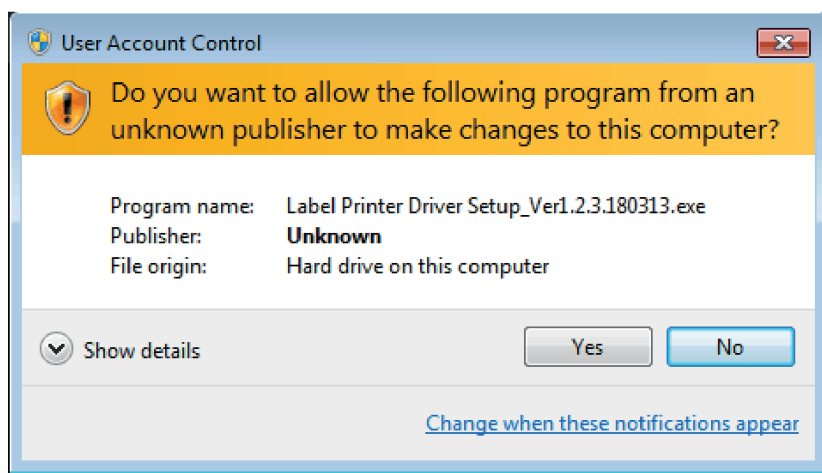

2. Por favor, lea atentamente los términos relacionados, e instálelo según el acuerdo que se indica a continuación, luego haga clic en “Siguiente”.



3. Si la impresora es de interfaz USB, haga clic en “Puerto USB” para identificar automáticamente el puerto USB, haga clic en “Instalar controlador”.

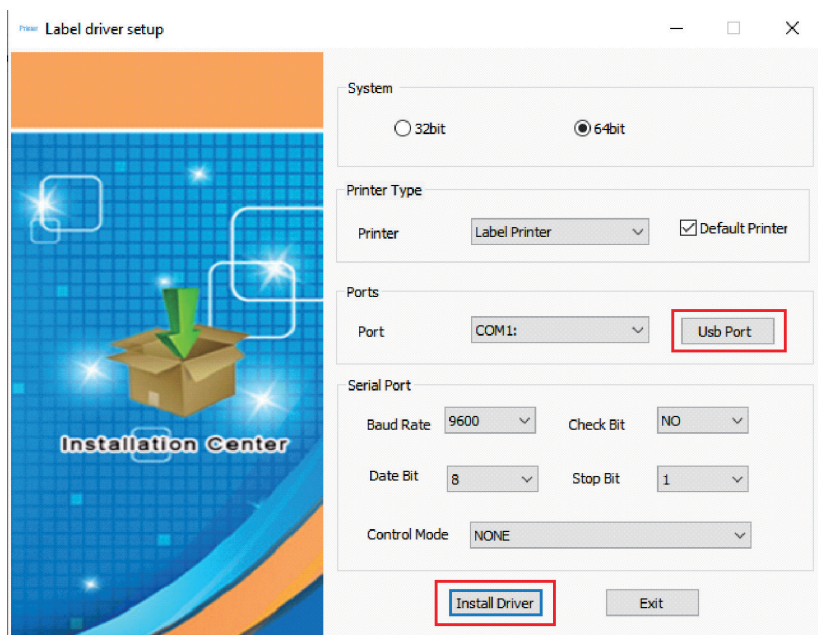

4. Si la instalación del controlador de la impresora de etiquetas se realiza correctamente, aparecerá automáticamente la interfaz de propiedades de la impresora que se muestra a continuación:

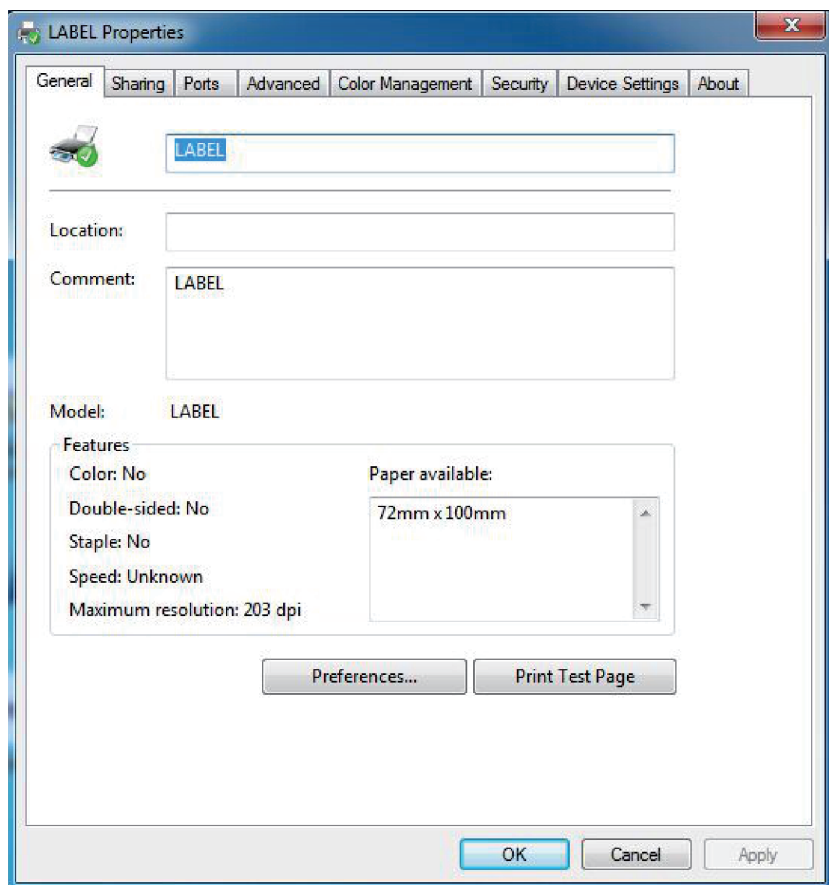

Haga clic en “Imprimir página de prueba”; si la impresora imprime una página normal, indica que la instalación se ha realizado correctamente.

**Nota:**

**Si la impresora indica “Error de impresión”, vuelva al paso 3, seleccione USB0001, o USB002, o USB003... y pruebe de nuevo. Selección del tamaño del papel de etiquetas.**

La elección del papel de etiquetas se basa en el tamaño del papel de etiquetas que utilice, como se muestra a continuación:

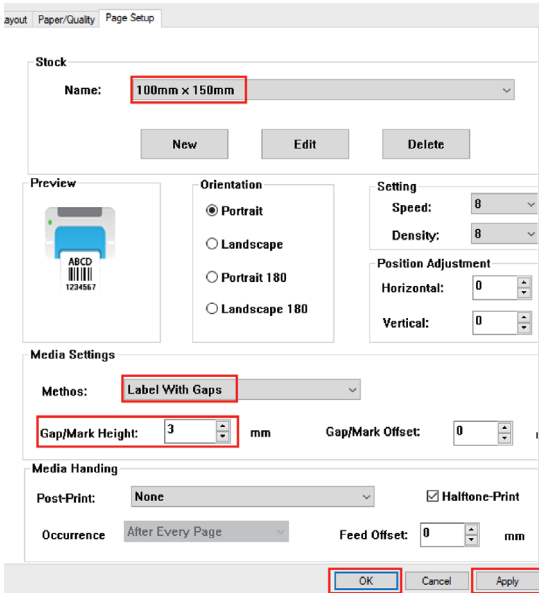
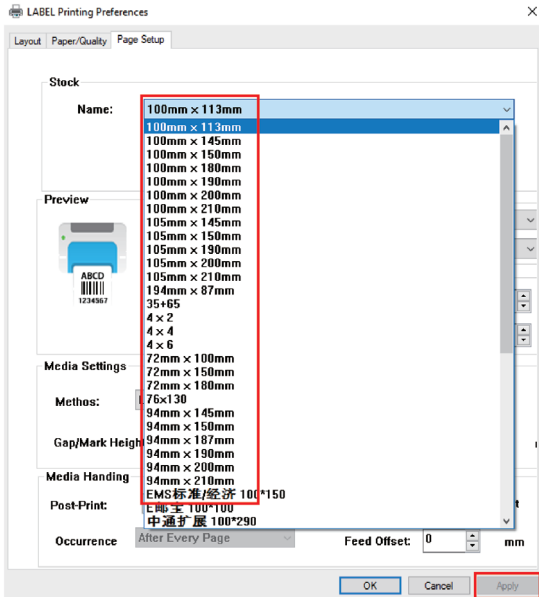

Si no está en la lista, hay que crearla, como se muestra a continuación:

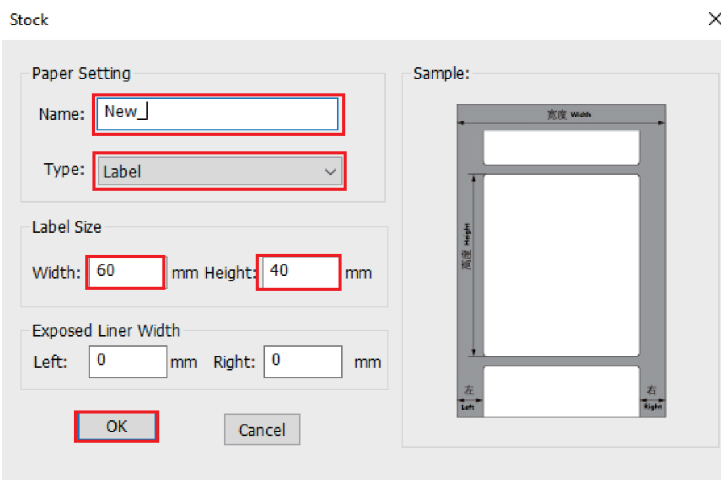
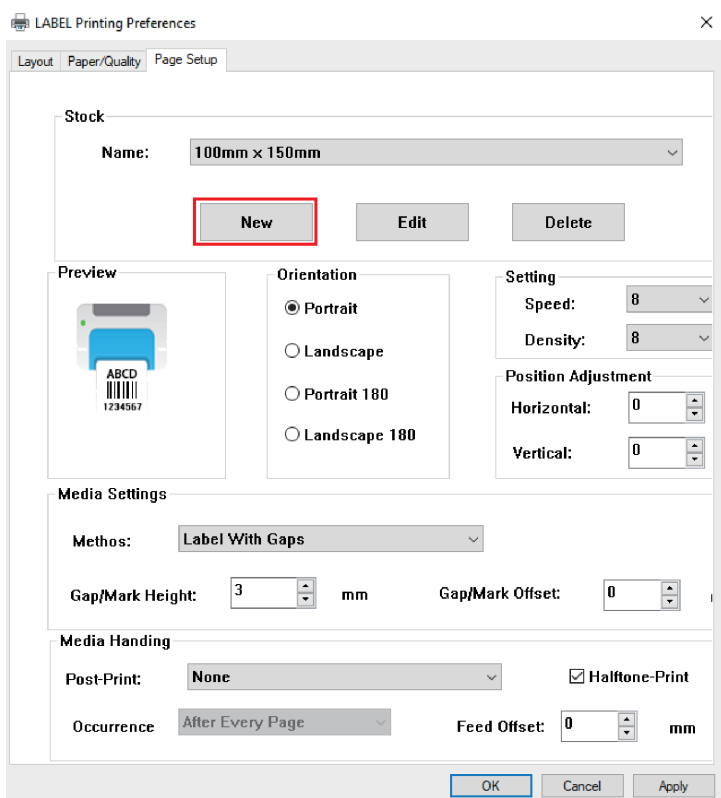

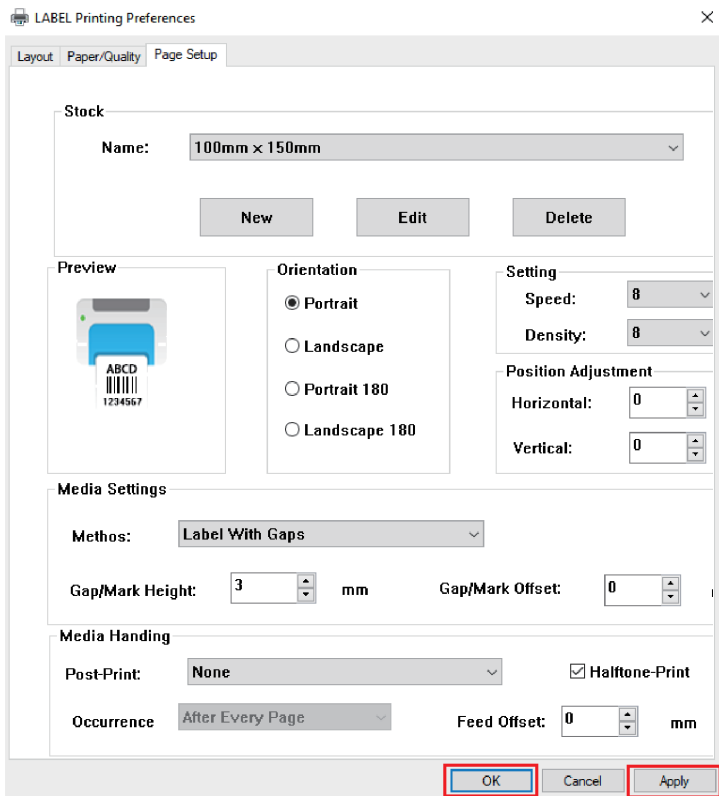

## Método de configuración del tipo de papel de recibo:

1. Abra las Preferencias de la impresora, busque la Configuración de página y seleccione el tipo de papel como Papel continuo. La operación es la siguiente:

Si elige la opción “Continuo”, no es necesario cambiar la altura del hueco..

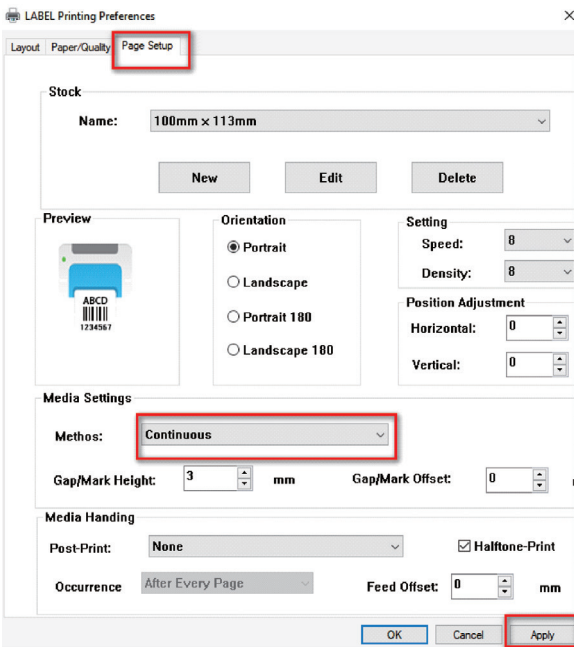
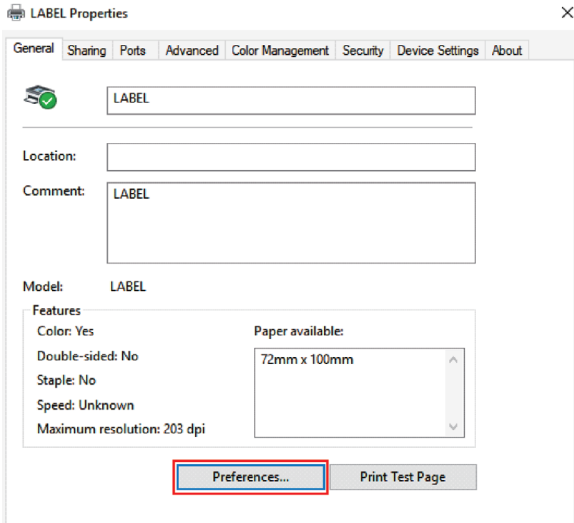

# CONFIGURACIÓN BLUETOOTH

---

**Asegúrate de que la impresora admite la conexión Bluetooth.**

**Paso 1:** Asegúrese de que su dispositivo (como PC/portátil) tiene la función Bluetooth, y el Bluetooth está activado, como se muestra a continuación:

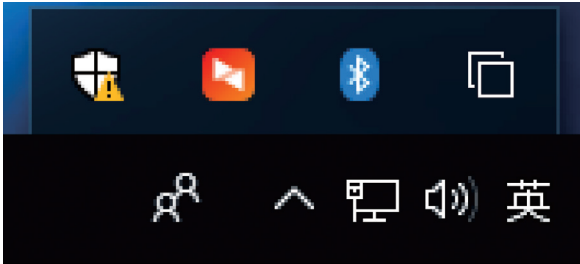

**Paso 2:** Encender la impresora Bluetooth.

**Paso 3:** Haga clic en “Añadir un dispositivo Bluetooth” y, a continuación, seleccione “Mi dispositivo está configurado correctamente y listo para ser encontrado”:

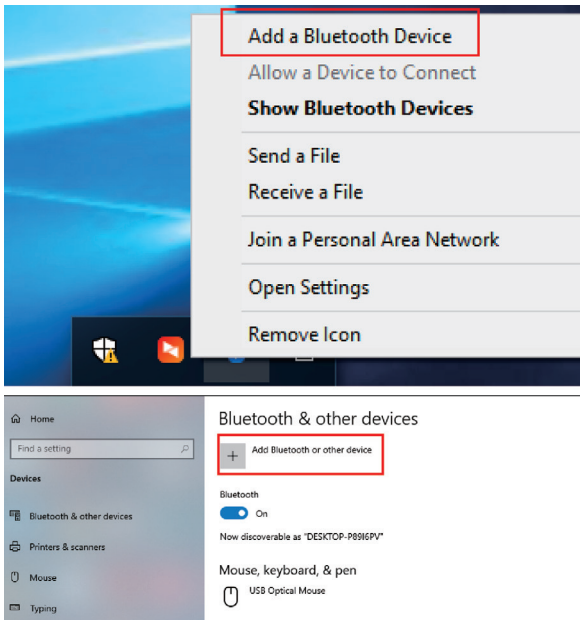

**Paso 4:** Seleccione el dispositivo Bluetooth y espere a que se encuentre la impresora Bluetooth (si se encuentra la “Impresora Bluetooth”, aparecerá en la pantalla):

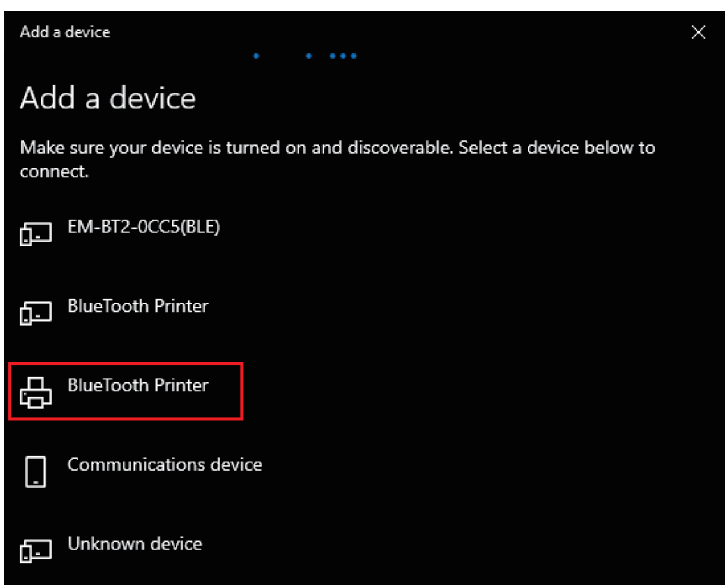
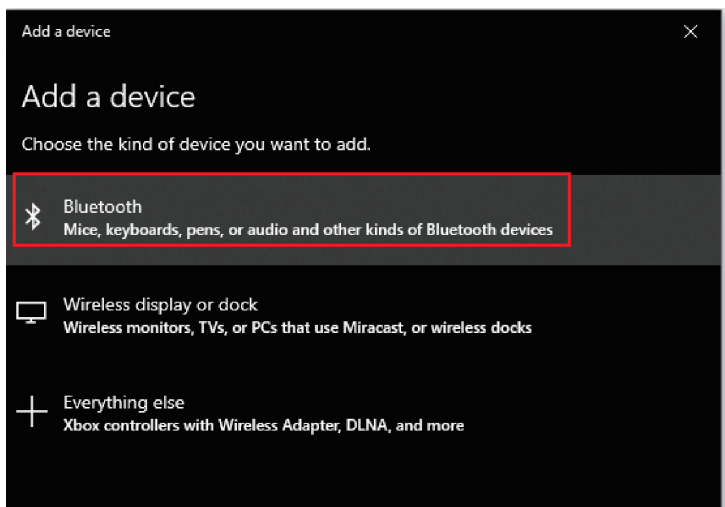



**Paso 5:** Introduzca el PIN (1234) para que la impresora Bluetooth se conecte:

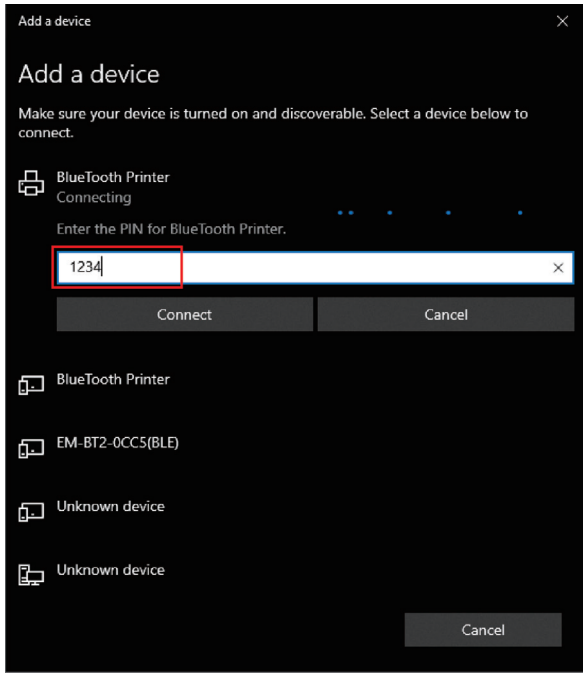

**Paso 6:** Si la impresora bluetooth aparece "Paired", significa que se ha conectado correctamente, como se muestra a continuación:

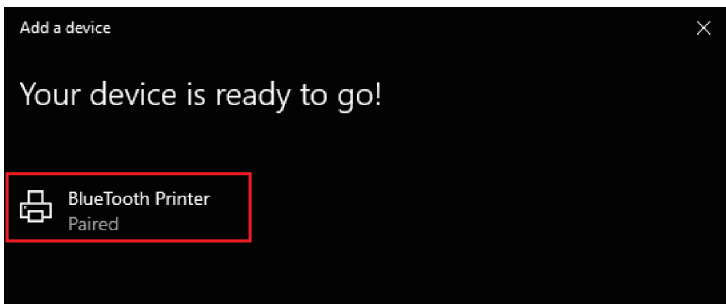

**Paso 7:** La impresora Bluetooth se asignará automáticamente un puerto COM, por favor, haga clic en “Más opciones de Bluetooth” y compruebe la configuración de Bluetooth y averiguar el puerto COM lo que la impresora Bluetooth se asigna.

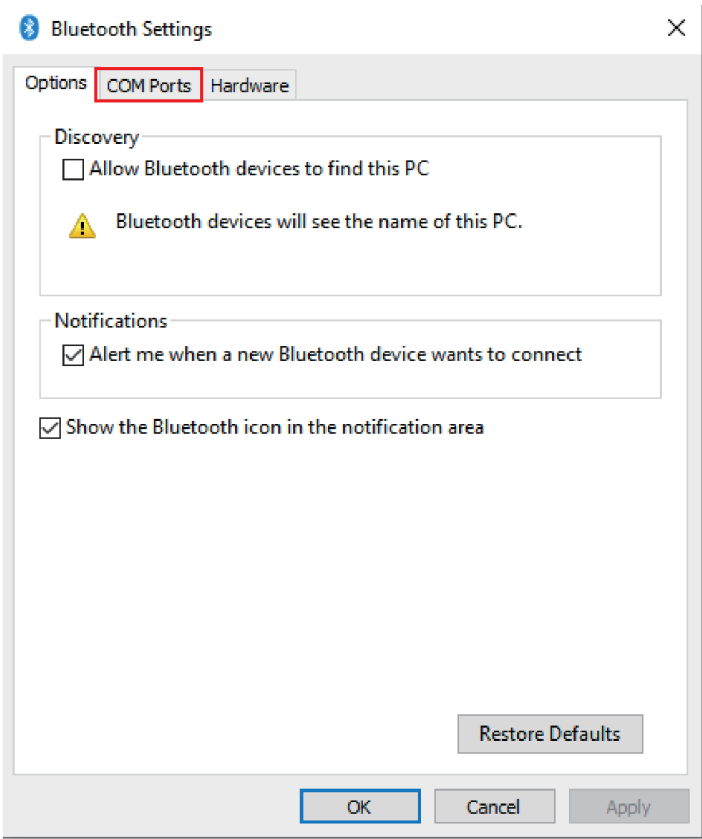
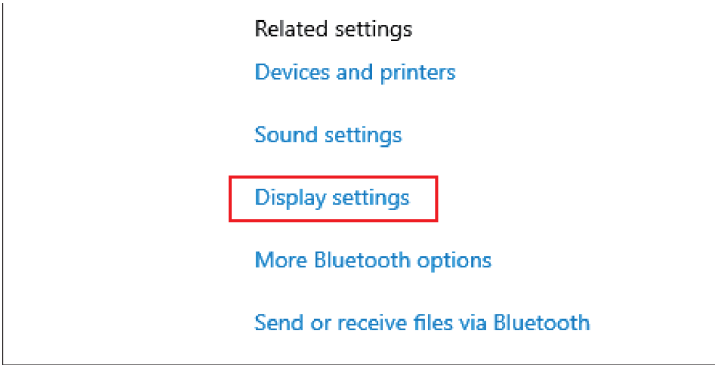

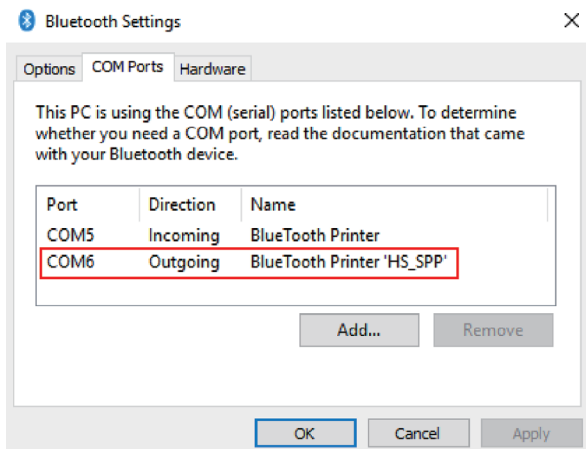

**Paso 8:** Abra las “Propiedades” del controlador de la impresora y seleccione el puerto COM específico en el que se utiliza la impresora Bluetooth. Recuerde que el puerto COM debe tener la misma velocidad en baudios que el puerto serie Bluetooth (velocidad en baudios predeterminada de fábrica: 115200, N, 8, 1).

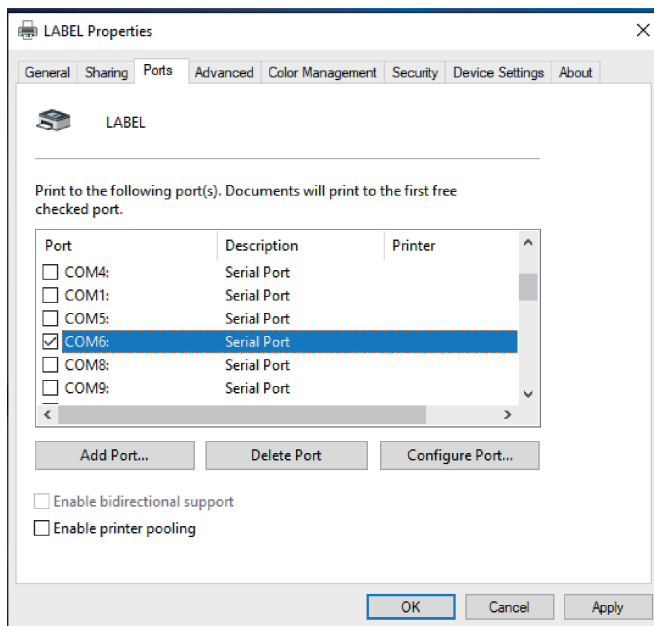

# SOFTWARE DE EDICIÓN DE ETIQUETAS PARA EL SISTEMA WINDOWS

---

Instale el software desde el CD-ROM, busque el software de edición de etiquetas (para Windows) e instálo.

# SOFTWARE DE EDICIÓN DE ETIQUETAS PARA SISTEMAS ANDROID Y IOS

---

**Asegúrese de que la impresora admite la conexión Bluetooth.**

1. Si el dispositivo conectado es un sistema Android, vaya a Google Play Store para descargar la aplicación “Imprimir etiqueta” o escanee el siguiente código QR:



## **Print Label**

Software de edición para Android

2. Si el dispositivo conectado es el sistema IOS, por favor vaya a la App Store para descargar la aplicación “Zlabel” o escanear el código QR a continuación:



## Zlabel

Software de edición IOS

# CÓMO LIMPIAR EL CABEZAL DE IMPRESIÓN

---

### **Limpieza de impresoras:**

Cuando la impresora presenta las siguientes condiciones, debe limpiar el cabezal de impresión:

1. La impresora no imprime con claridad y el papel térmico está bien.
2. Las páginas de impresión de la impresora a lo largo no es clara.
3. Hace demasiado ruido al alimentar el papel o al imprimir.

### **Los pasos de limpieza del cabezal de impresión son los siguientes:**

1. Apague la impresora y abra la tapa del almacén de papel, retire el rollo de papel térmico.
2. Si la impresora acaba de terminar de imprimir, espere a que se enfríe el cabezal de impresión.
3. Utilice un paño suave de algodón humedecido en etanol (por favor, asegúrese de que no gotea), limpie suavemente el cabezal de la impresora térmica y elimine el polvo o las manchas.
4. Espere a que se evapore por completo el etanol, vuelva a colocar el rollo de papel térmico en la impresora y cierre la tapa del almacén de papel; a continuación, imprima una página de prueba.

## **Notas:**

1. Por favor, asegúrese de que la alimentación está desconectada cuando realice el mantenimiento.
2. Mantenga las manos u otras herramientas metálicas alejadas de la superficie del cabezal de impresión, no utilice pinzas para rayar la superficie del cabezal de impresión y otras partes sensibles.
3. No utilice gasolina, acetona ni otros disolventes orgánicos para limpiar el cabezal de impresión.

# **MÉTODOS DE CALIBRACIÓN DE ETIQUETAS Y TRATAMIENTO DE EXCEPCIONES**

---

## **Calibración de etiquetas:**

Si su impresora salta el papel cuando se cambia a un tamaño de papel diferente, o la impresora sigue imprimiendo y nunca se detiene, la impresora se debe hacer la calibración, el método es el siguiente:

**Coloque el papel en la impresora y enciéndala, cuando la luz de encendido esté encendida, pulse y mantenga pulsado el botón “FEED” durante 5-6 segundos, hasta que la luz LED parpadee y el zumbador emita un pitido, a continuación, suelte el botón. Después, reinicie la impresora y pruebe.**

## **Nota:**

La operación de calibrado puede dar lugar a valores de calibrado diferentes debido a las distintas especificaciones del papel. La operación de calibración se puede hacer de acuerdo a diferentes fenómenos.

Si la operación de calibración no tiene éxito, apague la impresora y vuelva a proceder con la calibración desde un inicio.

## **Si tras el calibrado se producen los siguientes fenómenos:**

### **1) Con papel, pero la impresora indica error:**

Cuando esto ocurra, retire el papel, encienda la impresora y espere a que la luz roja parpadee, a continuación, pulse y mantenga pulsado el botón “FEED”, suelte el botón después de que la luz roja parpadee y el zumbador emita un pitido, espere 2 segundos, a continuación, reinicie la impresora y haga una prueba.

### **2) Sin papel, pero la impresora no informa de error:**

Cuando esto ocurra, retire el papel, encienda la impresora y pulse y mantenga pulsado el botón “FEED” durante 8-10 segundos, hasta que la luz roja parpadee y el zumbador emita dos pitidos, a continuación, suelte el botón, después de eso, reinicie la impresora y haga una prueba. (Nota: la primera vez que la luz roja parpadea y el zumbador emite un pitido es la calibración de la etiqueta, la segunda vez que la luz roja parpadea y el zumbador emite un pitido es la calibración de la tensión de salida del papel, la frecuencia del parpadeo es diferente).

### **Nota:**

**Si el problema sigue sin resolverse después de realizar la calibración, póngase en contacto con su proveedor.**

